

ЛОКТЕВОЙ ДОЗАТОР С РЕГУЛИРОВКОЙ ДОЗИРОВАНИЯ

HÖR-D-004R

РУКОВОДСТВО ПО ЭКСПЛУАТАЦИИ

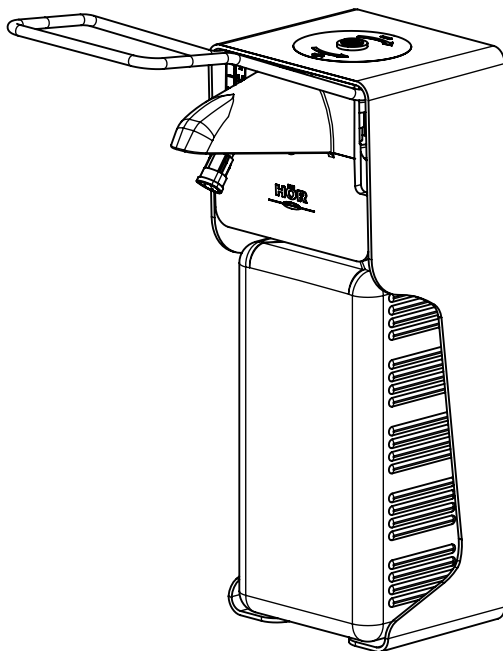

ЛОКТЕВОЙ ДОЗАТОР С РЕГУЛИРОВКОЙ ДОЗИРОВАНИЯ HÖR-D-004R

ОПИСАНИЕ

Локтевой дозатор предназначен для порционной подачи жидких моющих и антисептических средств для мытья и дезинфекции рук. Дозатор может быть использован в организациях здравоохранения, туалетах общего пользования, на коммунальных объектах, предприятиях пищевой отрасли, бытового обслуживания, розничной торговли, общественного питания, в быту и т.п.

Гигиеническая подача жидкости осуществляется путём нажатия локтем на рычаг. Пластиковый прозрачный резервуар позволяет визуально контролировать уровень жидкости.



КОМПЛЕКТ ПОСТАВКИ

1. Локтевой дозатор	1 шт.
2. Крепежный комплект	1 шт.
3. Ключ шестигранный	1 шт.
4. Руководство по эксплуатации	1 шт.

ТЕХНИЧЕСКИЕ ХАРАКТЕРИСТИКИ

Материал	Корпус: ABS-пластик Ручка: нержавеющая сталь
Емкость резервуара	1000 мл
Вес	0,45 кг ± 5 %

ГАБАРИТНЫЕ РАЗМЕРЫ

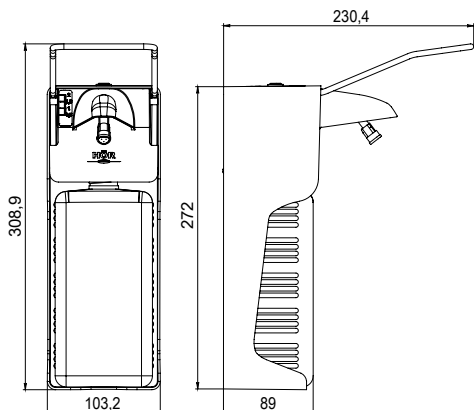

КОМПОНЕНТЫ

1. Резервуар для жидкости
2. Корпус
3. Ручка насоса
4. Выпускная трубка насоса
5. Впускная трубка насоса
6. Регулировочный винт
7. Шкала объема подачи жидкости



УСТАНОВКА

- Закрепите дозатор на стене с помощью саморезов из комплекта поставки.
- Дозатор должен быть установлен в легкодоступном месте.
- Оставьте не менее 15 см свободного пространства под дозатором для беспрепятственного удаления ёмкости.

- Над дозатором должно оставаться не менее 10 см свободного пространства для беспрепятственной регулировки и съема со стены.
- Рекомендуемая высота крепления: 130—135 см от пола до верхней части дозатора.

ЛОКТЕВОЙ ДОЗАТОР С РЕГУЛИРОВКОЙ ДОЗИРОВАНИЯ HÖR-D-004R

ЭКСПЛУАТАЦИЯ

- Вставьте пластиковый резервуар с жидкостью в дозатор, предварительно сняв крышку.
- Прокачайте насос несколькими нажатиями на рычаг до появления первой порции жидкости из выпускной трубки — дозатор готов к работе.
- Для замены жидкости в резервуаре потяните его наверх и на себя. Выньте резервуар из корпуса и заполните его. Заполненный резервуар поместите обратно в корпус дозатора и произведите прокачку насоса.
- Работайте с дозатором осторожно, поскольку неаккуратное обращение может повредить крепежные и нажимные элементы.



РЕГУЛИРОВКА ПОДАЧИ ЖИДКОСТИ

- Для уменьшения количества подаваемой жидкости поверните регулировочный винт по часовой стрелке (шестигранный ключ поставляется в комплекте).
- Для увеличения количества подаваемой жидкости поверните регулировочный винт против часовой стрелки.

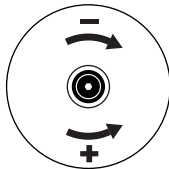

В процессе регулировки ручка насоса устройства будет менять свое начальное положение. Положение ручки будет соответствовать количеству подаваемой жидкости (в мл), указанному на шкале.

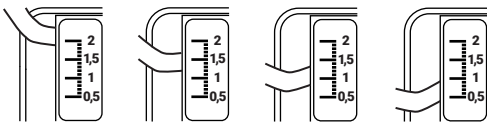

ТЕХНИЧЕСКОЕ ОБСЛУЖИВАНИЕ

- Для чистки дозатора используйте мягкую влажную ткань.
- Для чистки внутренней поверхности резервуара достаточно промыть его теплой водой и повторно наполнить жидкостью.
- Для чистки трубок насоса наполните резервуар теплой водой и прокачайте насос многократным нажатием на рычаг.

ЭКСПЛУАТАЦИЯ СО СПИРТОВЫМИ ДЕЗИНФИЦИРУЮЩИМИ СОСТАВАМИ

Установите емкость (3) с использованием уплотнителя (2) и накрутите насадку-распылитель (1).

ЭКСПЛУАТАЦИЯ С ВЯЗКИМИ МЫЛЬНЫМИ СОСТАВАМИ

Установите емкость (3) без использования уплотнителя (2) и скрутите насадку-распылитель (1).

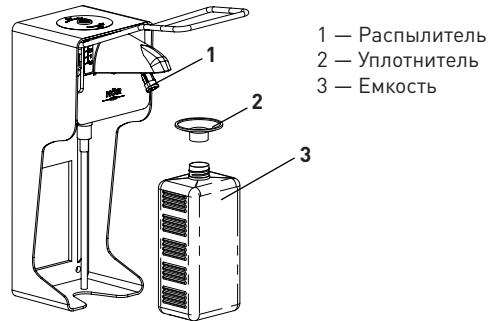

- 1 — Распылитель
- 2 — Уплотнитель
- 3 — Емкость

ВНИМАНИЕ!

- Перед регулировкой подаваемой жидкости прокачайте помпу в положении ручки «2 мл».
- При смене марки и типа используемой жидкости рекомендуем промыть резервуар и трубку насоса.
- Перед снятием распылителя верните регулировочный винт в исходное положение.
- Во избежание нарушения работы дозатора не опускайте ручку посредством регулировки ниже уровня 0,5 мл.
- Не используйте устройство на уровне глаз!

ГАРАНТИЙНЫЙ ТАЛОН

Гарантийный ремонт предоставляется сроком на **12 месяцев** со дня продажи при предъявлении гарантийного талона и товарной накладной или товарного чека. Любая несоответствующая эксплуатация оборудования не является гарантийным случаем.

КАТЕГОРИЧЕСКИ ЗАПРЕЩАЕТСЯ:

1. Использовать устройство не по назначению.
2. Нажимать на ручку повторно, пока она не поднялась в верхнее положение.
3. Тянуть ручку на себя.
4. Навешивать на дозатор и его ручку посторонние предметы, не относящиеся к комплектации дозатора.
5. Нажимать на дозатор более 3 раз без перерыва в течение 10 секунд.

Номер партии	
Дата продажи	
Фирма-продавец	
Адрес и контактный телефон продавца	

Печать и подпись фирмы-продавца:



Данная печатная инструкция носит исключительно информационный характер. Полная и актуальная версия находится на нашем сайте hor-horesa.ru в разделе «Инструкции» и доступна для скачивания по QR-коду слева.